

Csőszűrő ferdeülékes, résszűrő betéttel, menetes / menetes rozsdamentes, élelmiszeripari

mod. 53432



LEÍRÁS: A szűrő célja a szilárd részecskék elválasztása a folyadéktól. Ezzel megvédi a rendszer berendezéseit a mechanikai sérülésektől. A szűrőelemet hornyolt tengely vagy perforált lemez biztosítja. A szűrt részecskék méretét a szűrőelem paraméterei határozzák meg.

HASZNÁLATI TERÜLETEK: élelmiszeripar, különösen ital-, vegy- és gyógyszeripar

AZ ELŐZŐ MODELL ELŐNYEI:

- kompaktabb
- variálhatóság
- könnyű karbantartás
- magasabb üzemi nyomás (akár 10 bar)
- kényelmes kezelés a szűrőelemmel

MŰSZAKI ADATOK:

MÉRET: DN 025-100

HASZNÁLT ANYAGOK: 1.4404 (AISI 316L)
tömítés: EPDM, NBR

Csatlakozási típus: **DIN:** 53432 - G-G (menetes vég)

SMS: 53442 - G-G (menetes vég)

SZŰRŐELEM: **RÉSELT RÚD** - átmérő 45 mm - standard slots 0,50 mm+1,00 mm
- átmérő 70 mm - standard slots 0,50 mm+1,00 mm
- átmérő 110 mm - standard slots 0,50 mm+1,00 mm

MEGJEGYZÉS: Egyéb méretek kérésre!

PERFORÁLT LEMEZ - átmérő 45 mm - standard 1,0 - 3,0 mm
- átmérő 70 mm - standard 1,0 - 3,0 mm
- átmérő 110 mm - standard 1,0 - 3,0 mm

MEGJEGYZÉS: Egyéb méretek kérésre!



ÜZEMI NYOMÁS: 10 bar-ig (horonyos rudak esetén)

ÜZEMI HŐMÉRSÉKLET: 130 °C-ig (a tömítés használatától függően változhat)

FELÜLET: Ra<1,6µm

MEGJEGYZÉS: **A gyártó pontos paramétereket ad meg a vásárló által választott változat alapján.**

Csőszűrő ferdeülékes, résszűrő betéttel, menetes / menetes rozsdamentes, élelmiszeripari

mod. 53432

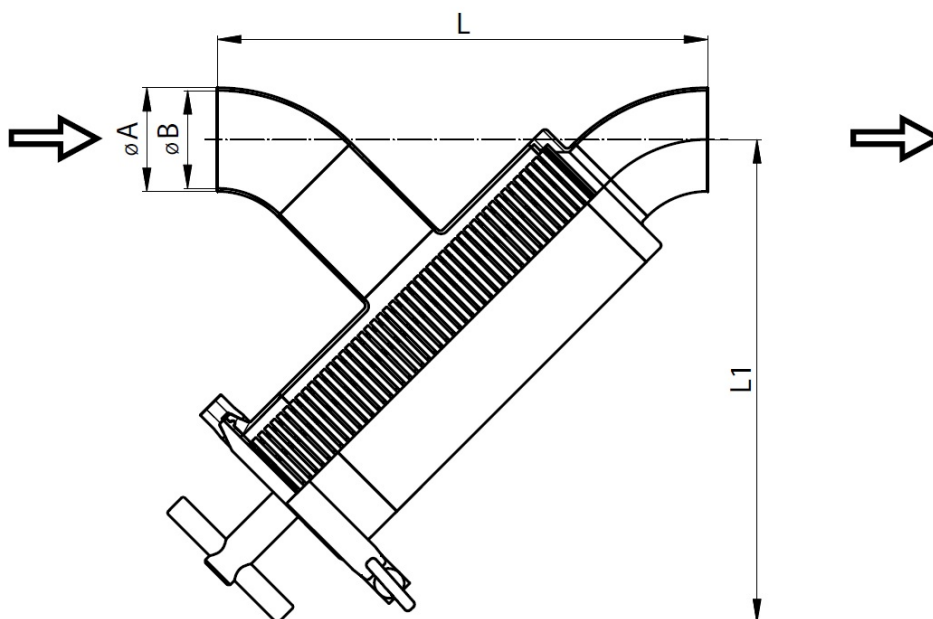

DN	A	B	L1	L
25	29	26	223,6	203,6
40	41	38	226,5	217,8
50	53	50	279,7	261,6
65	70	66	284	278,6
80	85	81	343,2	332,3
100	104	100	346,1	346,5

A SZŰRŐELEM MÉRETEI:

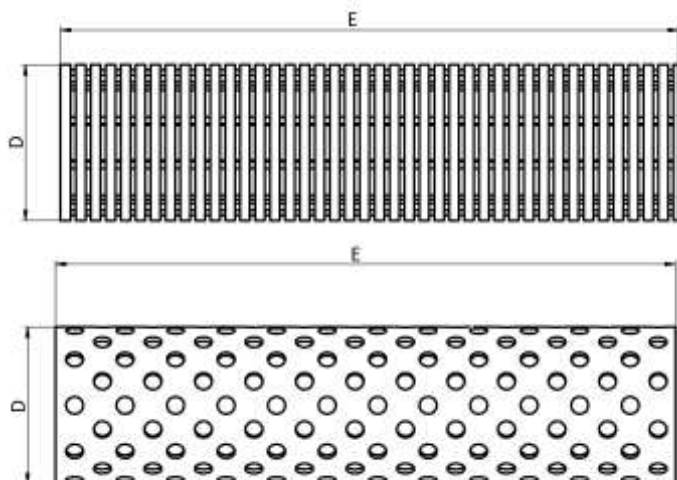

DN	D	E
25-40	45	178
50-65	70	205
80-100	110	250